



# DGL 系列

- ▶ 直线电机定位系统
- ▶ 卓越的力寸比
- ▶ 精确回零
- ▶ 模块化设计

## 模组介绍

雅科贝思DGL系列使用直线电机直驱定位系统。由双导轨、直线电机、编码器反馈和铝制外壳组成紧凑、高性能模组。

应用在DGL中的直线电机是雅科贝思获取专利的AUM系列无铁芯直线电机和AJM系列有铁芯电机。AUM无铁芯直线电机可以做到无齿槽力，进行速度控制和扫描应用。AJM有铁芯系列，适合点到点运动，性价比更高。

持续推力  $F_{cn} = 35.2\text{N} \sim 446.8\text{N}$

峰值推力  $F_{pk} = 176.0\text{N} \sim 2830.0\text{N}$

## 产品特点

- ▶ 内置直线电机可选
- ▶ 行程从100mm到1200mm，定制可达100m
- ▶ 重复定位精度可达 $\pm 1\mu\text{m}$
- ▶ 分辨率可选 $0.5\mu\text{m}$ 或 $0.1\mu\text{m}$ 、SINCOS
- ▶ 高精度以及精准回零
- ▶ 速度可至5m/s，加速度可达10G甚至更高
- ▶ 3种外壳防护可供选择(包括无尘室盖板)

## 应用工况

适用于点到点微米级快速定位，可满足5m/s甚至更高速度，行程不受限(100m甚至更长)。

比如：电子半导体光伏片及锂电池、玻璃及液晶面板设备中的搬运和传输高速定位，以及工业印刷机，激光加工等需要高速高精和轨迹跟随或速度控制苛刻工况。

直线模组	直线电机		■ 持续推力 ( $F_{cn}$ )					■ 峰值推力 ( $F_{pk}$ )		行程 (mm)	重复定位精度 ( $\mu\text{m}$ )	页数
			50	100	500	1000	1500	3000	单位: N			
DGL150	AJM30	AJM30-B2	68.1	214.7						100	可达 $\pm 1$	077
		AJM30-B4	136.2	429.4						~		078
	AUM2	AUM2-S4	35.2	176.0						1200		079
DGL180	AJM50	AJM50-B2	117.0	369.0						100	可达 $\pm 1$	082
		AJM50-B4	234.0	738.1						~		083
	AUM3	AUM3-S2	57.0	289.0						1200		084
		AUM3-S4	113.0	578.0								085
DGL200	AJM80	AJM80-B2	174.5	550.2						100	可达 $\pm 1$	088
		AJM80-B4	348.9	1100.4						~		089
	AUM4	AUM4-S2	110.0	624.0						1200		090
		AUM4-S4	211.0	1248.0								091
DGL260	AJM100	AJM100-B2	223.4	704.5						100	可达 $\pm 1$	094
		AJM100-B4	446.8	1409.1						~		095
	AUM5	AUM5-S2	197.0	1415.0						1200		096
		AUM5-S4	393.0	2830.0								097

注:

① 可根据需求提供更大行程。

★ 特殊环境要求,可定制,请联系cust-service@akribis-sys.cn。

## 结构图

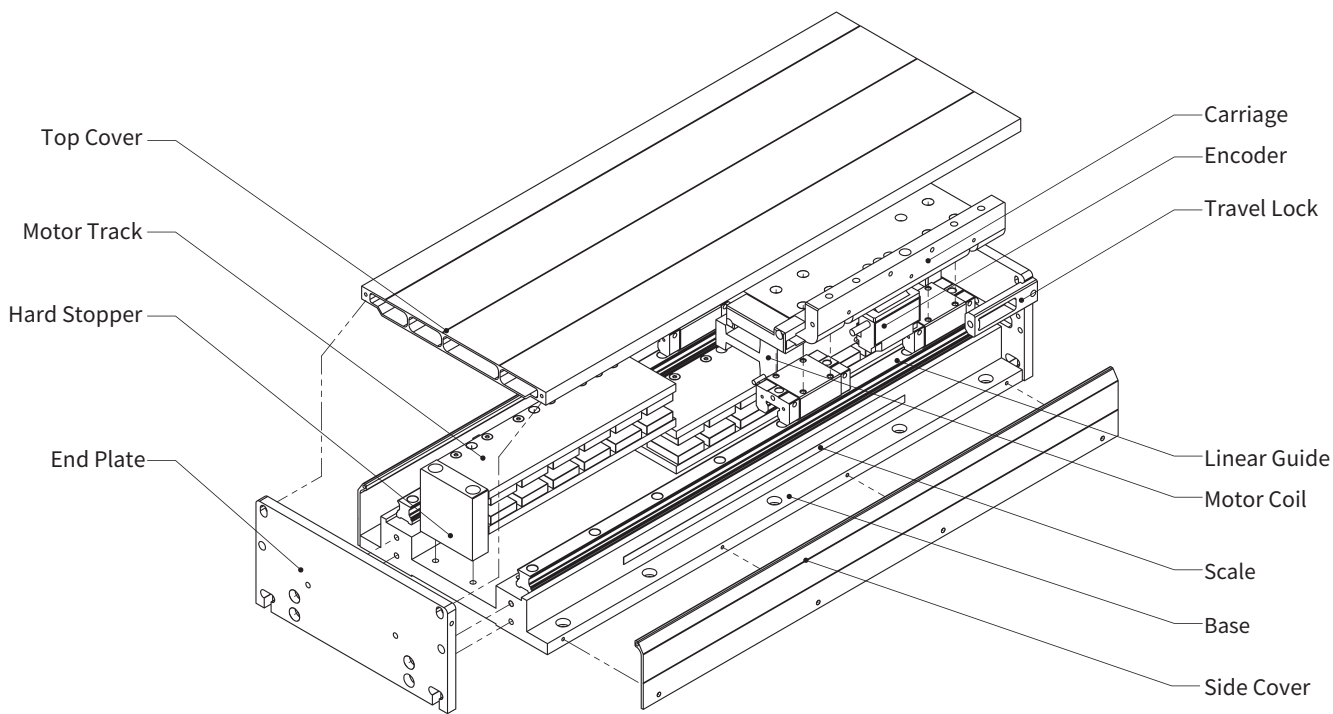

## DGL150 有铁芯 & 无铁芯系列

		DGL150 有铁芯系列		DGL150 无铁芯系列
电机参数	单位	数值		
电机型号	-	AJM30-B2	AJM30-B4	AUM2-S4
持续推力	N	68.1	136.2	35.2
峰值推力	N	214.7	429.4	176.0
力常数 ±10%	N/Arms	29.6	29.6	22.0
反电势常数 ±10%	Vpeak/(m/s)	24.2	24.2	18.0
机械参数	单位	数值		
有效行程	mm	100-1200	100-1200	100-1200
分辨率	μm	0.05/0.1		
重复定位精度	μm	±2/±1		
水平直线度	μm/mm	2/100	2/100	2/100
垂直直线度	μm/mm	4/100	4/100	4/100
空载运动质量	kg	2.4	3.5	1.1
额定负载	kg	10	20	20
最大容许静态侧倾力矩	Nm	102	102	41
最大容许静态俯仰力矩	Nm	145	218	36
最大容许静态横摆力矩	Nm	145	218	36

注:

- 所有测量数据基于模组安装在5μm大理石台面上。
- 测量数据基于雅科贝思测量标准。
- 以上所有参数为标准值, 联系雅科贝思获取特殊需求 (cust-service@akribis-sys.cn)。

## DGL150 有铁芯系列

### ■ DGL150-AJM30-B2 尺寸图

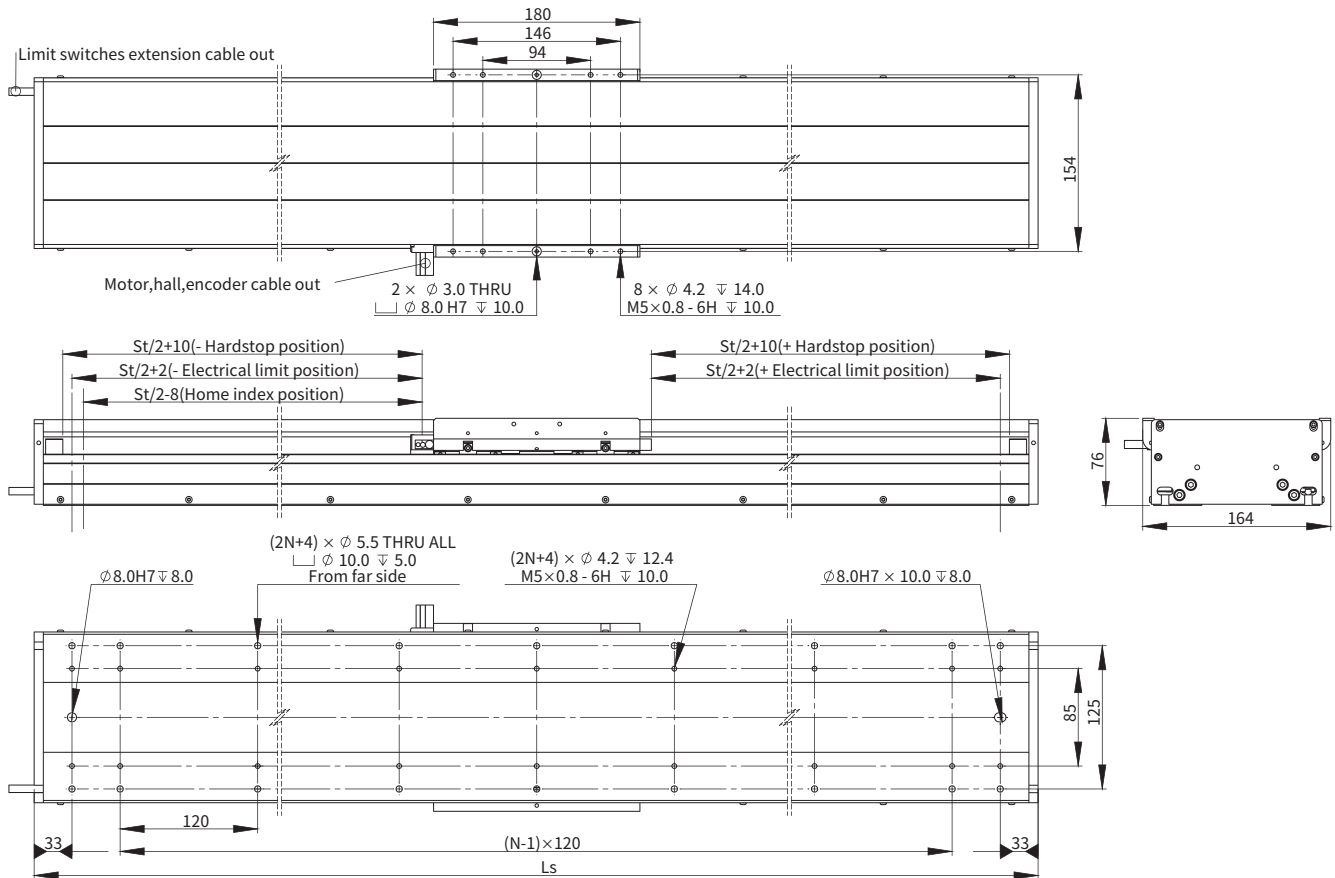

有效行程 (mm)	N	模组长度Ls (mm)	模组质量 (kg)
100	3	370	8.3
200	3	470	9.7
300	5	570	11.0
400	5	670	12.4
500	5	770	13.7
600	7	870	15.1
700	7	970	16.4
800	9	1070	17.9
900	9	1170	19.2
1000	9	1270	20.6
1100	11	1370	21.9
1200	11	1470	23.3

### ■ 悬臂-负载曲线

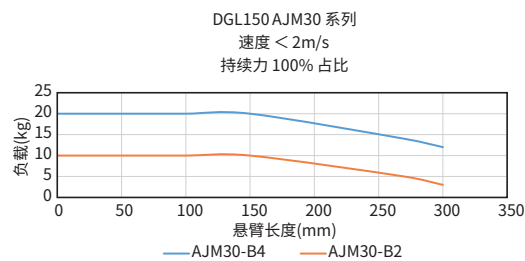

### ■ 力-速度曲线

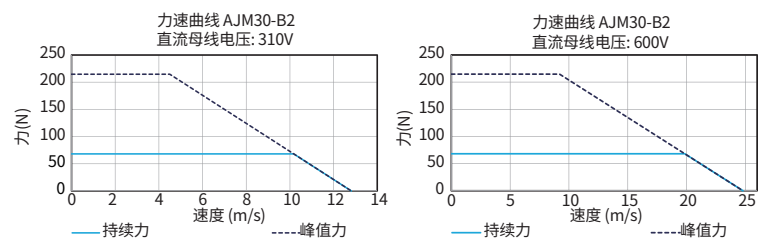

## ■ DGL150-AJM30-B4 尺寸图

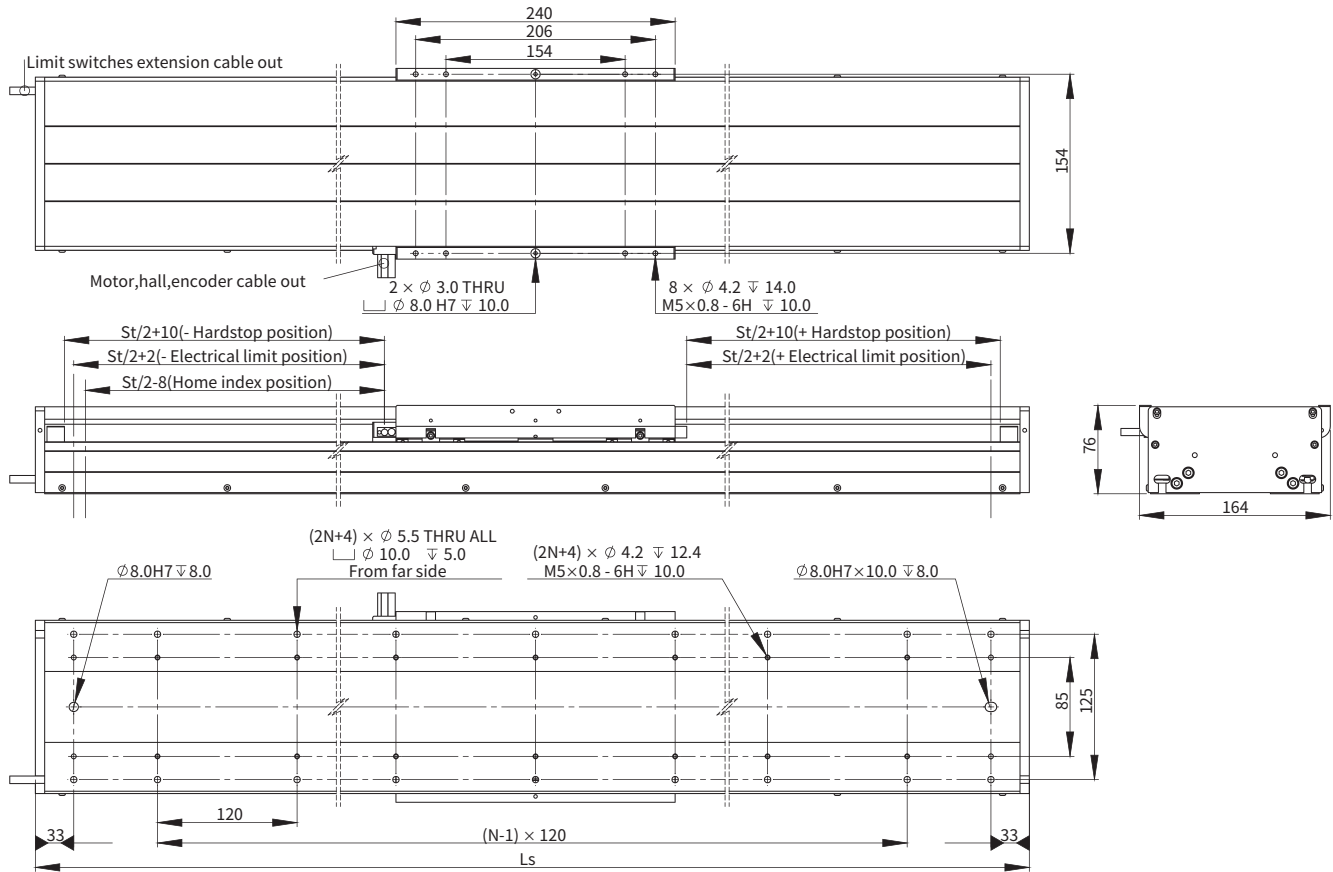

有效行程 (mm)	N	模组长度Ls (mm)	模组质量 (kg)
100	3	430	9.8
200	3	530	11.2
300	5	630	12.6
400	5	730	14.1
500	7	830	15.5
600	7	930	16.7
700	7	1030	18.2
800	9	1130	19.5
900	9	1230	21.0
1000	11	1330	22.3
1100	11	1430	23.7
1200	13	1530	25.1

## ■ 悬臂-负载曲线

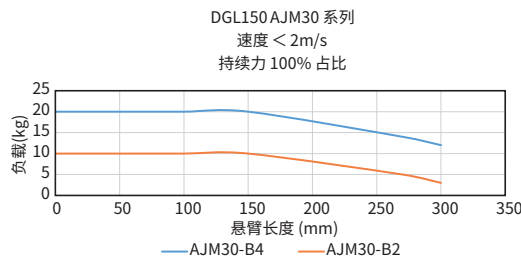

## ■ 力-速度曲线

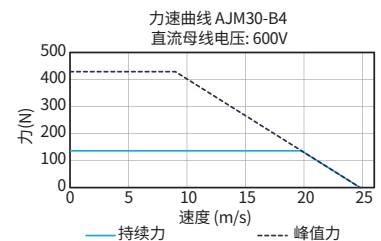
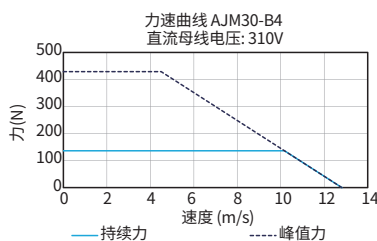

## DGL150 无铁芯系列

### ■ DGL150-AUM2-S4 尺寸图

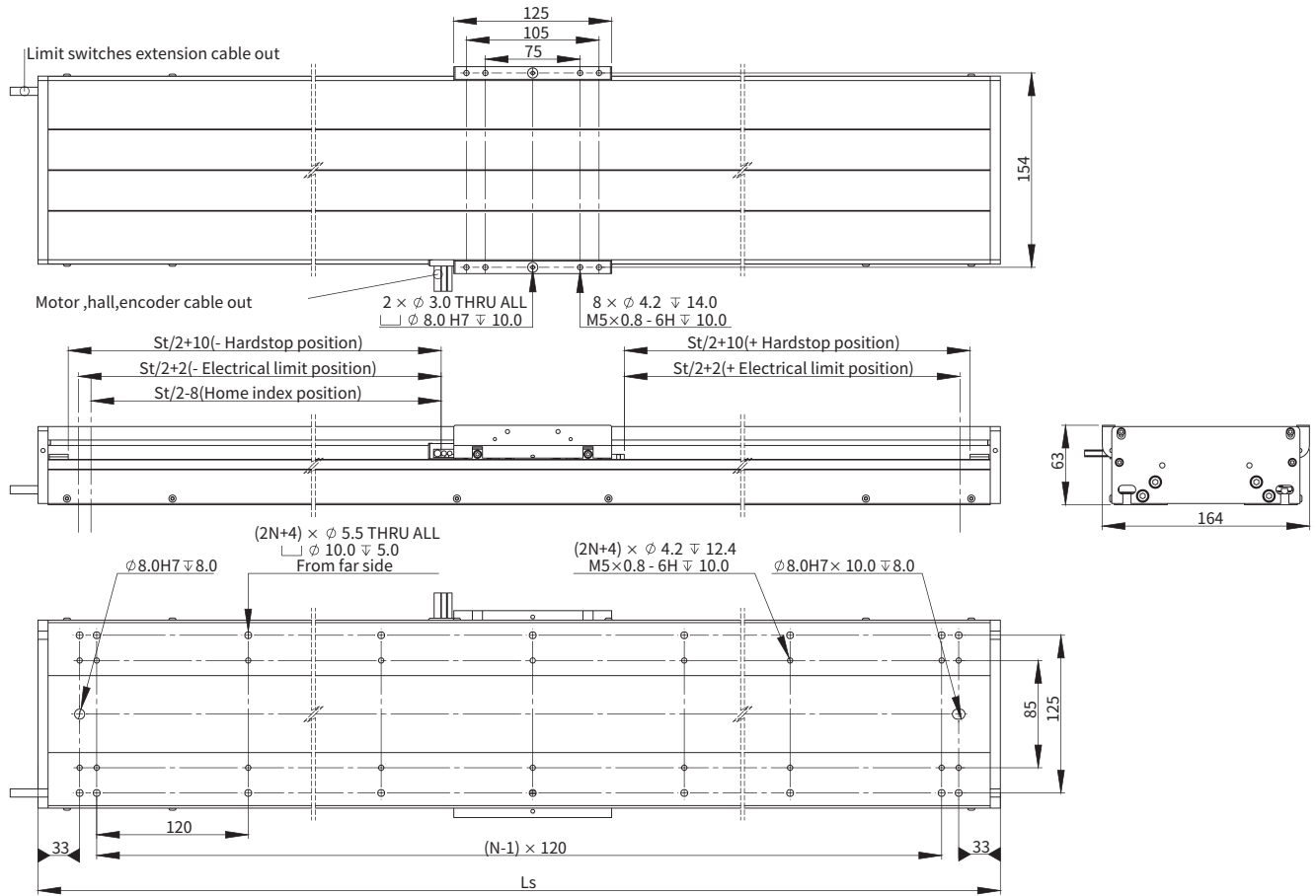

有效行程 (mm)	N	模组长度Ls (mm)	模组质量 (kg)
100	1	313	5.5
200	3	413	6.9
300	3	513	8.0
400	5	613	9.4
500	5	713	10.8
600	7	813	11.9
700	7	913	13.3
800	7	1013	14.7
900	9	1113	15.7
1000	9	1213	17.0
1100	11	1313	18.3
1200	11	1413	19.4

### ■ 悬臂-负载曲线

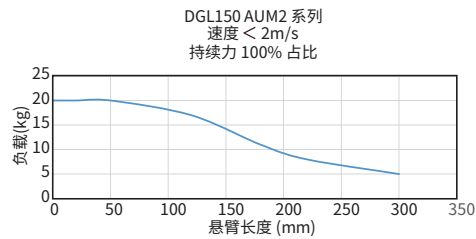

### ■ 力-速度曲线

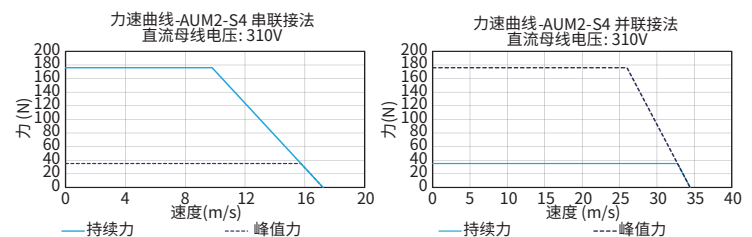

## 订购规则 (OPN)

产品介绍

选型要素

常见问题

龙门平台的运动控制介绍

直线模组

堆叠平台

龙门平台

音圈模组

微动平台

拾放引动器

圆晶平台

Akribis Systems

### ■ DGL150 (有铁芯)

**DGL150-S01-J01A731-A2**

型号:

DGL150

盖板:

S: 标准 (本色氧化)  
T: 标准 (黑色氧化)

有效行程:<sup>①</sup>

01: 100mm  
02: 200mm  
03: 300mm  
04: 400mm  
05: 500mm  
06: 600mm  
07: 700mm  
08: 800mm  
09: 900mm  
10: 1000mm  
11: 1100mm  
12: 1200mm

接头:

1: 飞线  
2: DSUB

线长:

A: 0.5m  
B: 3.0m

栅尺:

1: 钢带, 11ppm/K

编码器:

A73: ABA50E EnDat2.2 (0.05μm)  
A71: ABA50M Mitsubishi (0.05μm)  
R3H: Q101 (0.1μm)  
ABH: AB151X (0.1μm)

电机:

J01: AJM30-B2-J (峰值推力: 214.7N)  
J02: AJM30-B2-K (峰值推力: 214.7N)  
J03: AJM30-B4-J (峰值推力: 429.4N)  
J04: AJM30-B4-K (峰值推力: 429.4N)

### ■ DGL150 (无铁芯)

**DGL150-S01-U06A731-A2**

型号:

DGL150

盖板:

S: 标准 (本色氧化)  
T: 标准 (黑色氧化)

有效行程:<sup>①</sup>

01: 100mm  
02: 200mm  
03: 300mm  
04: 400mm  
05: 500mm  
06: 600mm  
07: 700mm  
08: 800mm  
09: 900mm  
10: 1000mm  
11: 1100mm  
12: 1200mm

接头:

1: 飞线  
2: DSUB

线长:

A: 0.5m  
B: 3.0m

栅尺:

1: 钢带, 11ppm/K

编码器:

A73: ABA50E EnDat2.2 (0.05μm)  
A71: ABA50M Mitsubishi (0.05μm)  
R3H: Q101 (0.1μm)  
ABH: AB151X (0.1μm)

电机:

U06: AUM2-S-S4-K (峰值推力: 176.0N)

注:

① 标准行程递增100mm, 如需其他选项, 请联系我们的销售工程师 (cust-service@akribis-sys.cn)。

## DGL180 有铁芯 &amp; 无铁芯系列

		DGL180 有铁芯系列		DGL180 无铁芯系列	
电机参数	单位	数值			
电机型号	-	AJM50-B2	AJM50-B4	AUM3-S2	AUM3-S4
持续推力	N	117.0	234.0	57.0	113.0
峰值推力	N	369.0	738.1	289.0	578.0
力常数 $\pm 10\%$	N/Arms	50.9	50.9	31.4	62.8
反电势常数 $\pm 10\%$	Vpeak/(m/s)	41.5	41.5	25.6	51.3
机械参数	单位	数值			
有效行程	mm	100-1200	100-1200	100-1200	100-1200
分辨率	$\mu\text{m}$	0.05/0.1			
重复定位精度	$\mu\text{m}$	$\pm 2/\pm 1$			
水平直线度	$\mu\text{m}/\text{mm}$	2/100	2/100	2/100	2/100
垂直直线度	$\mu\text{m}/\text{mm}$	4/100	4/100	4/100	4/100
空载运动质量	kg	3.5	4.9	2.9	3.9
额定负载	kg	20	30	40	50
最大容许静态侧倾力矩	Nm	140	140	140	140
最大容许静态俯仰力矩	Nm	145	218	145	218
最大容许静态横摆力矩	Nm	145	218	145	218

注:

- 所有测量数据基于模组安装在5 $\mu\text{m}$ 大理石台面上。
- 测量数据基于雅科贝思测量标准。
- 以上所有参数为标准值, 联系雅科贝思获取特殊需求 (cust-service@akribis-sys.cn)。

产品介绍

选型要素

常见问题

龙门平台的运动控制介绍

直线模组

堆叠平台

龙门平台

音圈模组

微动平台

拾放引动器

圆晶平台



## DGL180 有铁芯系列

### ■ DGL180-AJM50-B2 尺寸图

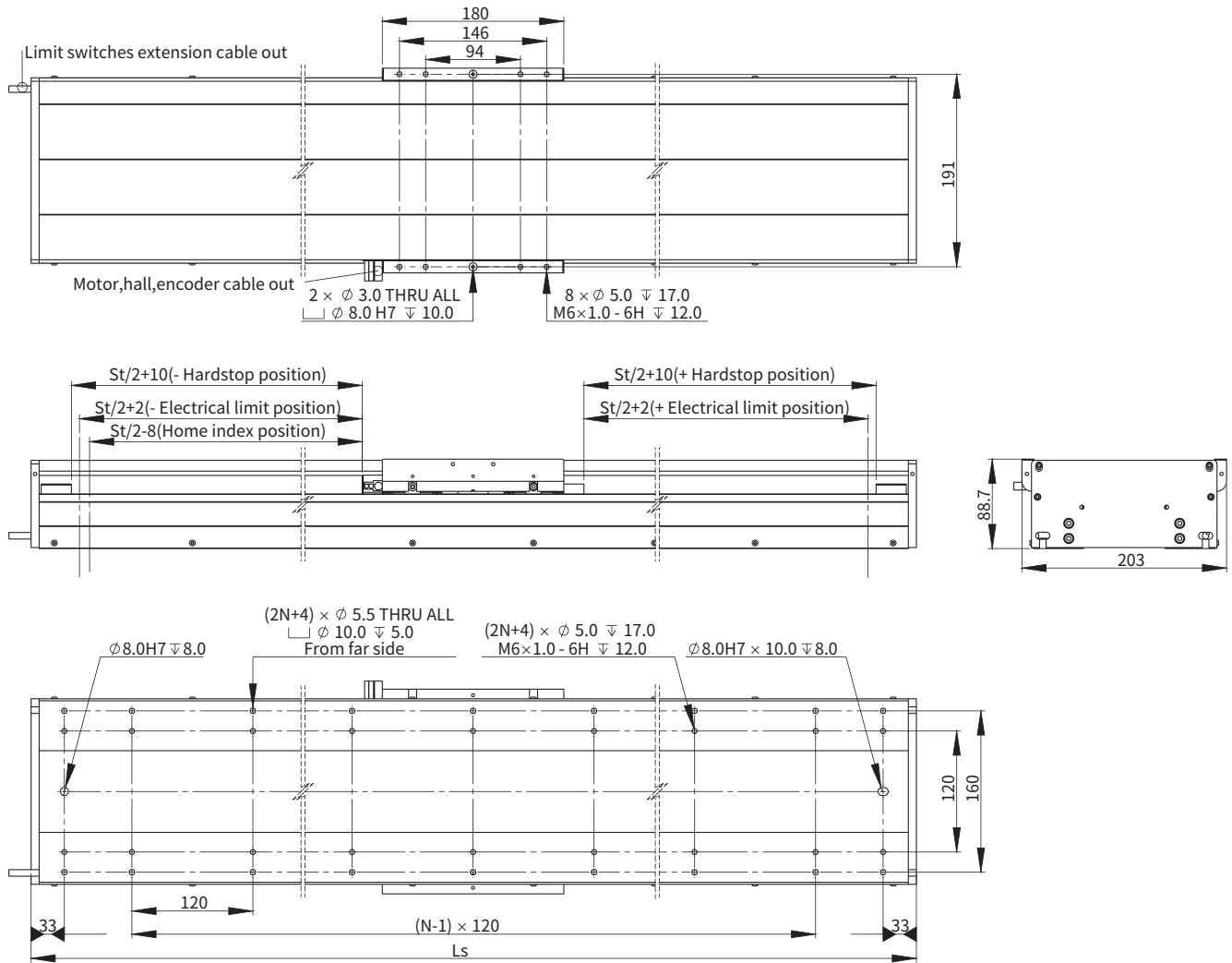

有效行程 (mm)	N	模组长度Ls (mm)	模组质量 (kg)
100	3	420	12.7
200	3	520	14.5
300	5	620	16.6
400	5	720	18.4
500	7	820	20.4
600	7	920	22.3
700	7	1020	24.3
800	9	1120	26.2
900	9	1220	28.3
1000	11	1320	30.1
1100	11	1420	32.3
1200	11	1520	33.9

### ■ 悬臂-负载曲线

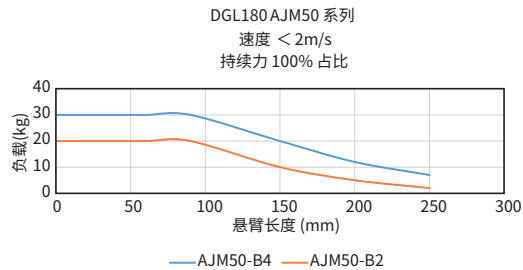

### ■ 力-速度曲线

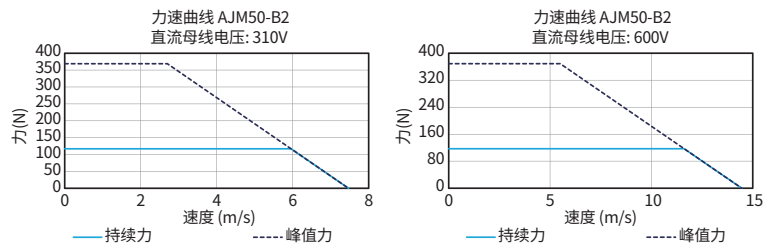

## ■ DGL180-AJM50-B4 尺寸图

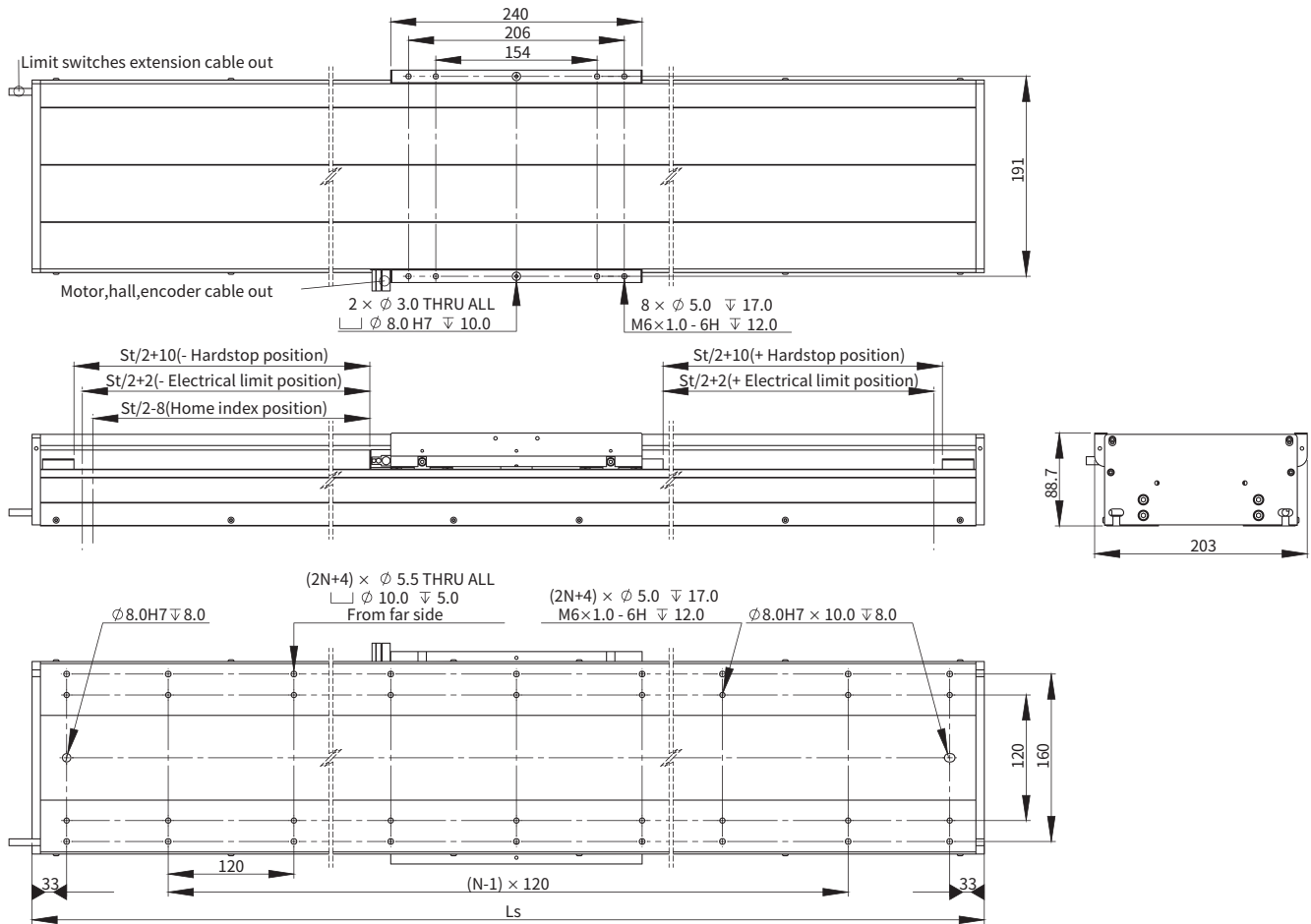

有效行程 (mm)	N	模组长度 $L_s$ (mm)	模组质量 (kg)
100	3	480	15.1
200	5	580	17.2
300	5	680	19.0
400	5	780	21.1
500	7	880	23.0
600	7	980	25.1
700	9	1080	26.7
800	9	1180	28.9
900	9	1280	30.8
1000	11	1380	32.7
1100	11	1480	34.6
1200	13	1580	36.7

## ■ 悬臂-负载曲线

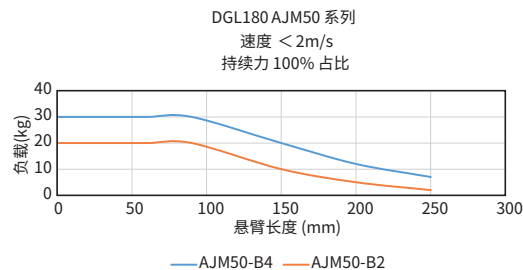

## ■ 力-速度曲线

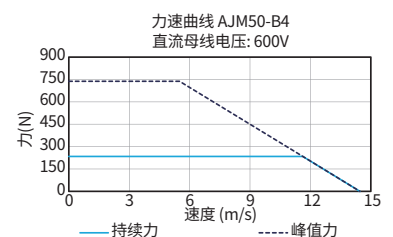
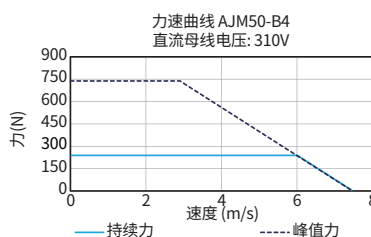

产品介绍

选型要素

常见问题

龙门平台的运动控制介绍

直线模组

堆叠平台

龙门平台

音圈模组

微动平台

拾放驱动器

圆晶平台

Akribis Systems

## DGL180 无铁芯系列

### ■ DGL180-AUM3-S2 尺寸图

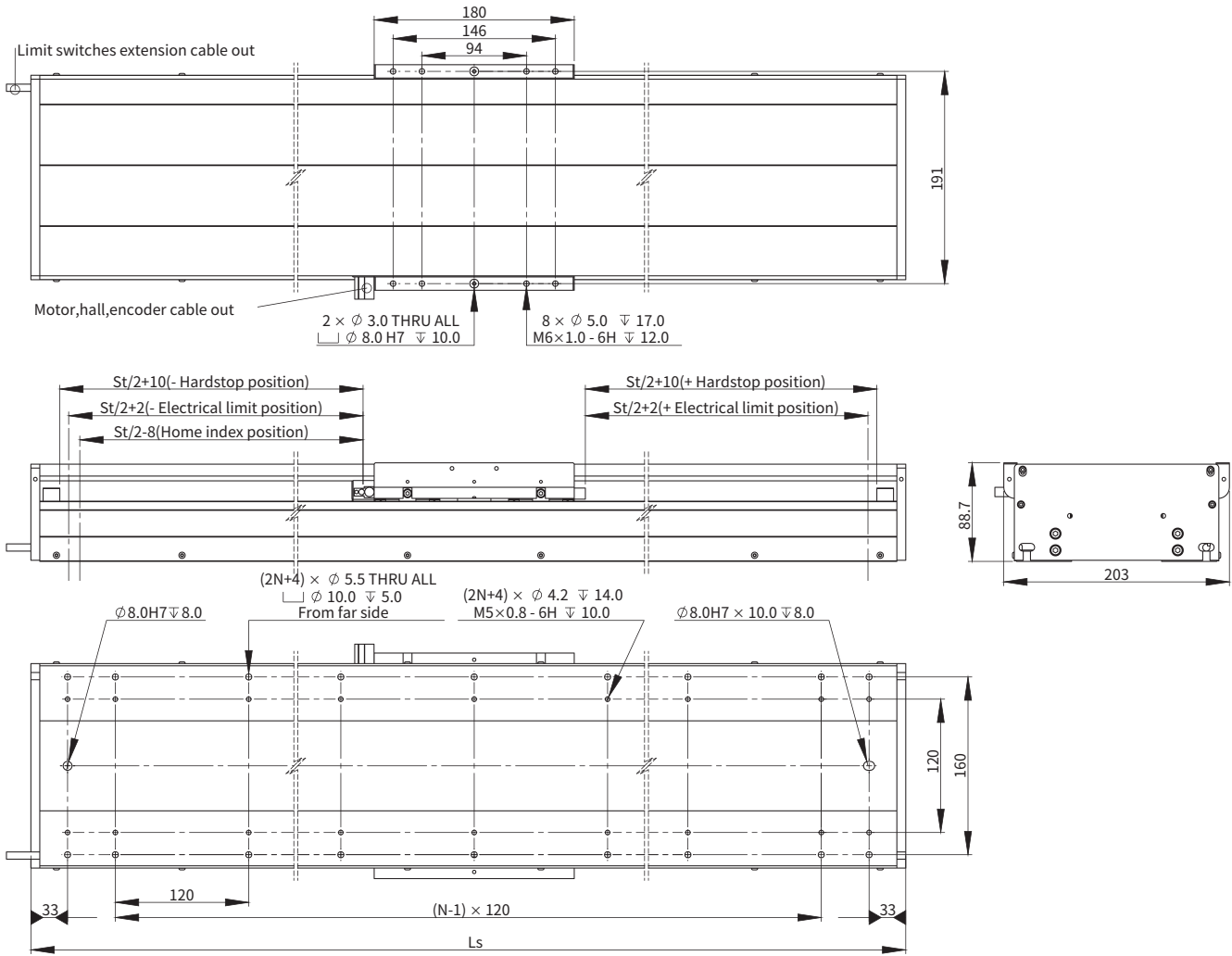

有效行程 (mm)	N	模组长度Ls (mm)	模组质量 (kg)
100	3	372	11.7
200	3	472	14.1
300	5	572	16.0
400	5	672	18.4
500	5	772	20.9
600	7	872	22.8
700	7	972	25.3
800	9	1072	27.8
900	9	1172	29.7
1000	9	1272	32.1
1100	11	1372	34.5
1200	11	1472	36.5

### ■ 悬臂-负载曲线

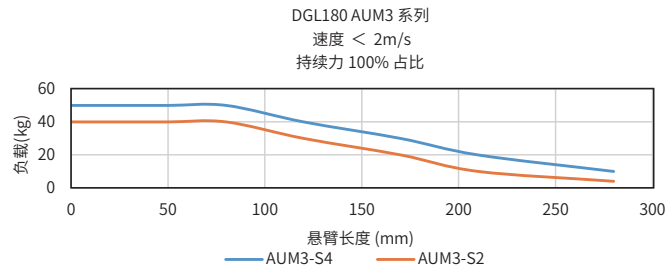

### ■ 力-速度曲线

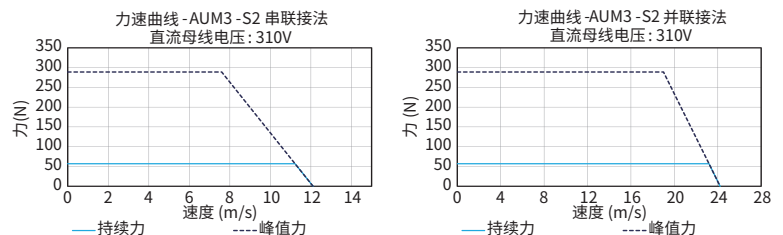

产品介绍

选型要素

常见问题

龙门平台的运动控制介绍

直线模组

堆叠平台

龙门平台

音圈模组

微动平台

拾放驱动器

圆晶平台

## ■ DGL180-AUM3-S4 尺寸图

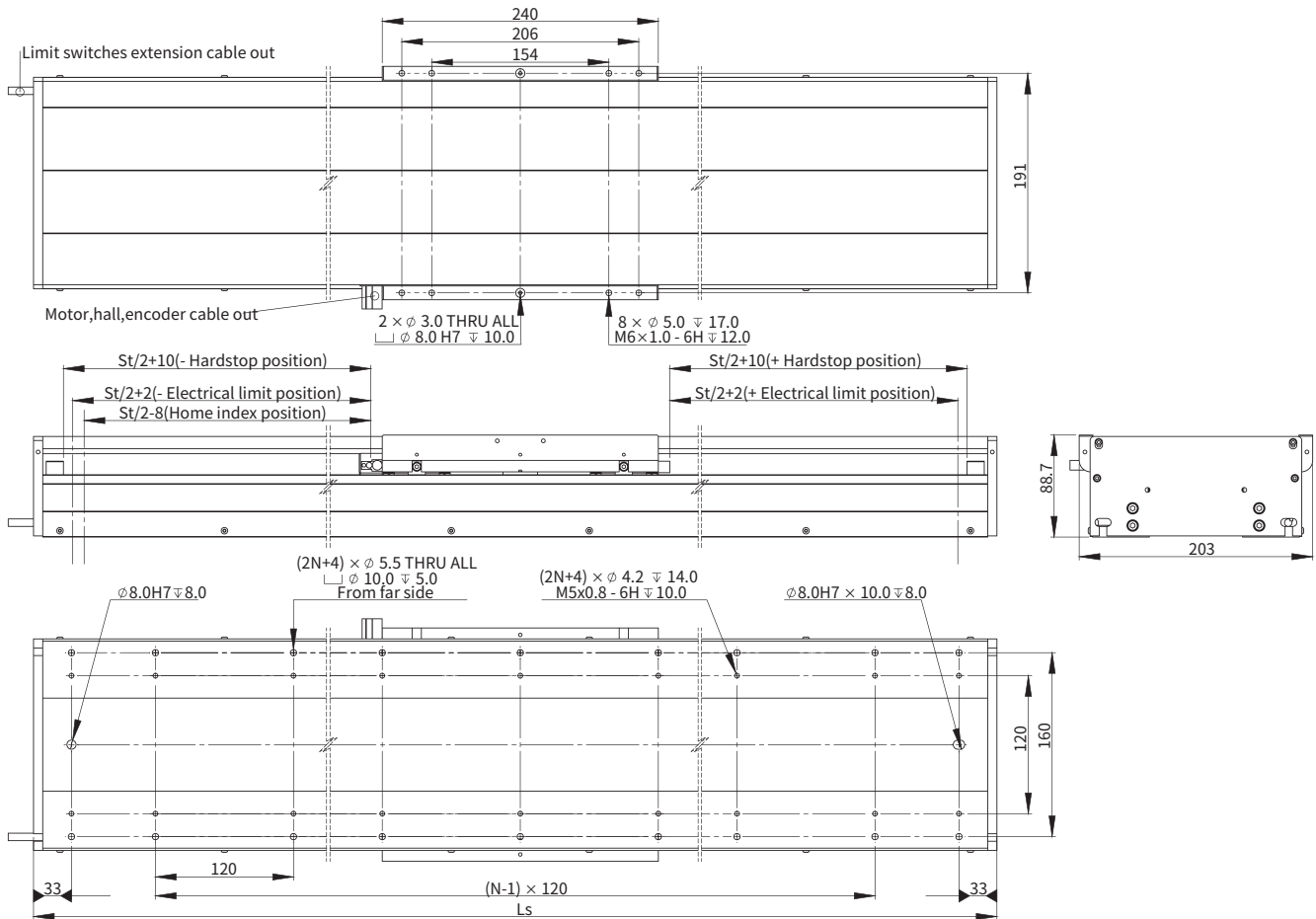

有效行程 (mm)	N	模组长度Ls (mm)	模组质量 (kg)
100	3	432	13.9
200	3	532	16.5
300	5	632	18.4
400	5	732	20.8
500	7	832	23.2
600	7	932	25.2
700	7	1032	27.6
800	9	1132	30.0
900	9	1232	32.1
1000	11	1332	34.5
1100	11	1432	36.9
1200	13	1532	38.9

## ■ 悬臂-负载曲线

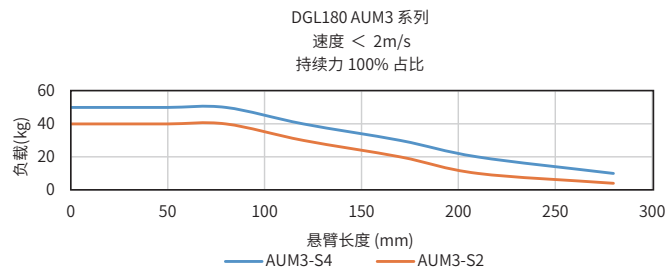

## ■ 力-速度曲线

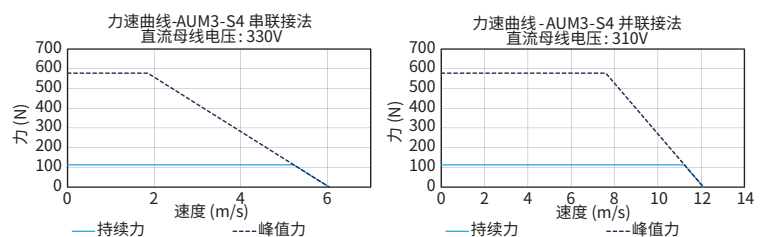

产品介绍

选型要素

常见问题

龙门平台的运动控制介绍

直线模组

堆叠平台

龙门平台

音圈模组

微动平台

拾放引动器

圆晶平台

Akribis Systems

## 订购规则 (OPN)

产品介绍

选型要素

常见问题

龙门平台的运动控制介绍

直线模组

堆叠平台

龙门平台

音圈模组

微动平台

拾放引动器

圆晶平台

Akribis Systems

### ■ DGL180 (有铁芯)

**DGL180-S01-J17A731-A2**

型号:

DGL180

盖板:

S:标准 (本色氧化)

T:标准 (黑色氧化)

有效行程:

01:100mm  
02:200mm  
03:300mm  
04:400mm  
05:500mm  
06:600mm  
07:700mm  
08:800mm  
09:900mm  
10:1000mm  
11:1100mm  
12:1200mm

接头:

1:飞线  
2:DSUB

线长:

A:0.5m  
B:3.0m

栅尺:

1:钢带,11ppm/K

编码器:

A73:ABA50E EnDat2.2 (0.05μm)  
A71:ABA50M Mitsubishi (0.05μm)  
R3H:Q101 (0.1μm)  
ABH:ABI51X (0.1μm)

电机:

J15:AJM50-B2-J (峰值推力:369.0N)  
J16:AJM50-B2-K (峰值推力:369.0N)  
J17:AJM50-B4-J (峰值推力:738.1N)  
J18:AJM50-B4-K (峰值推力:738.1N)

### ■ DGL180 (无铁芯)

**DGL180-S01-U17A731-A2**

型号:

DGL180

盖板:

S:标准 (本色氧化)

T:标准 (黑色氧化)

有效行程:

01:100mm  
02:200mm  
03:300mm  
04:400mm  
05:500mm  
06:600mm  
07:700mm  
08:800mm  
09:900mm  
10:1000mm  
11:1100mm  
12:1200mm

接头:

1:飞线  
2:DSUB

线长:

A:0.5m  
B:3.0m

栅尺:

1:钢带,11ppm/K

编码器:

A73:ABA50E EnDat2.2 (0.05μm)  
A71:ABA50M Mitsubishi (0.05μm)  
R3H:Q101 (0.1μm)  
ABH:ABI51X (0.1μm)

电机:

U17:AUM3-S-S2-J (峰值推力:289.0N)  
U18:AUM3-S-S2-K (峰值推力:289.0N)  
U25:AUM3-S-S4-J (峰值推力:578.0N)  
U26:AUM3-S-S4-K (峰值推力:578.0N)

注:

① 标准行程递增100mm。如需其他选项,请联系我们的销售工程师(cust-service@akribis-sys.cn)。

## DGL200 有铁芯 &amp; 无铁芯系列

		DGL200 有铁芯系列		DGL200 无铁芯系列	
电机参数	单位	数值			
电机型号	-	AJM80-B2	AJM80-B4	AUM4-S2	AUM4-S4
持续推力	N	174.5	348.9	110.0	221.0
峰值推力	N	550.2	1100.4	624.0	1248.0
力常数 $\pm 10\%$	N/Arms	75.9	75.9	48.0	96.0
反电势常数 $\pm 10\%$	Vpeak/(m/s)	61.9	61.9	39.2	78.4
机械参数	单位	数值			
有效行程	mm	100-1200	100-1200	100-1200	100-1200
分辨率	$\mu\text{m}$	0.05/0.1			
重复定位精度	$\mu\text{m}$	$\pm 2/\pm 1$			
水平直线度	$\mu\text{m}/\text{mm}$	2/100	2/100	2/100	2/100
垂直直线度	$\mu\text{m}/\text{mm}$	4/100	4/100	4/100	4/100
空载运动质量	kg	6.1	8.6	3.2	4.4
额定负载	kg	50	70	60	70
最大容许静态侧倾力矩	Nm	166	166	166	166
最大容许静态俯仰力矩	Nm	145	218	145	218
最大容许静态横摆力矩	Nm	145	218	145	218

注:

- 所有测量数据基于模组安装在5 $\mu\text{m}$ 大理石台面上。
- 测量数据基于雅科贝思测量标准。
- 以上所有参数为标准值, 联系雅科贝思获取特殊需求 (cust-service@akribis-sys.cn)。

产品介绍

选型要素

常见问题

龙门平台的运动控制介绍

直线模组

堆叠平台

龙门平台

音圈模组

微动平台

拾放驱动器

圆晶平台

## DGL200 有铁芯系列

### ■ DGL200-AJM80-B2 尺寸图

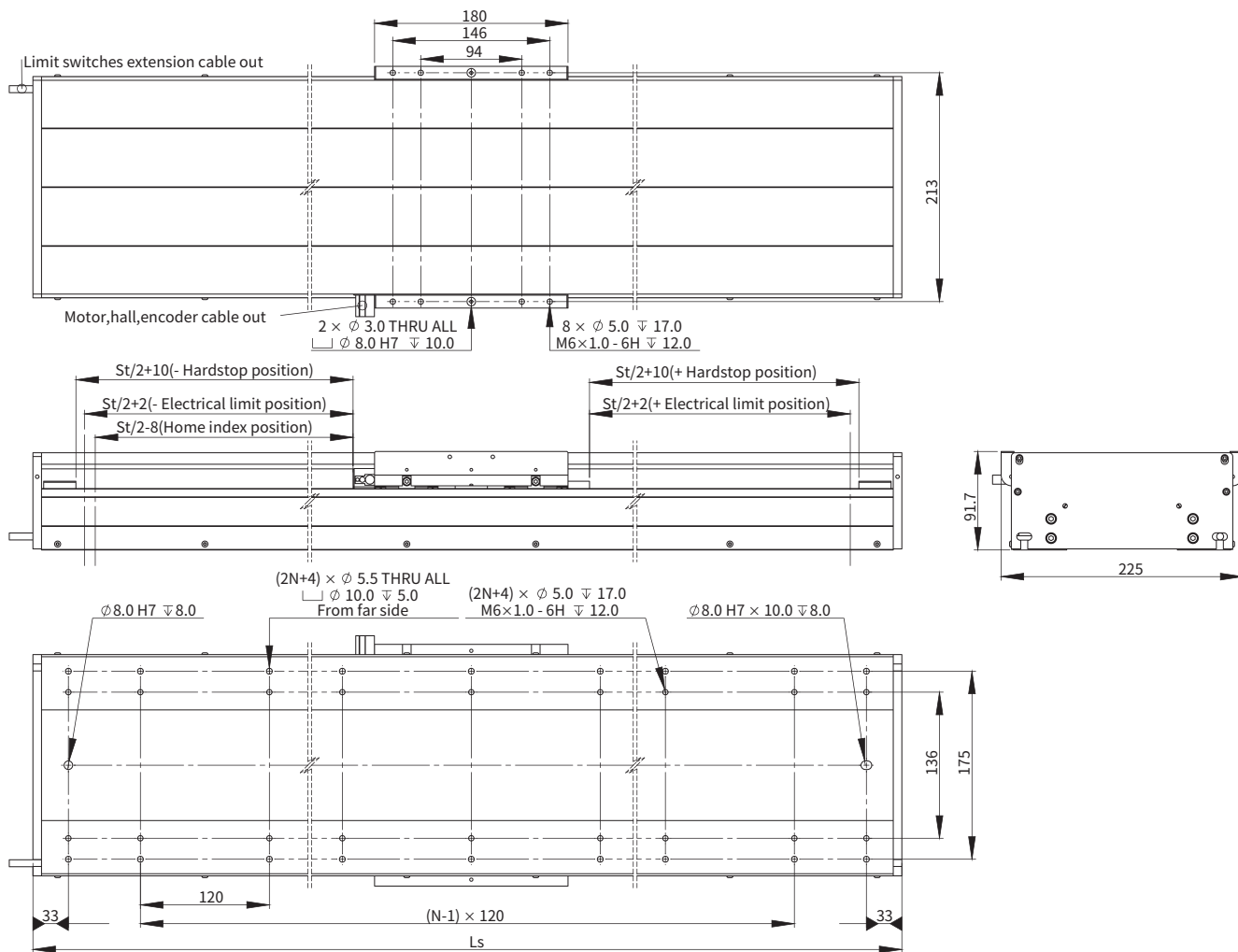

有效行程 (mm)	N	模组长度 Ls (mm)	模组质量 (kg)
100	3	420	14.7
200	3	520	16.9
300	5	620	19.3
400	5	720	21.5
500	7	820	23.9
600	7	920	26.1
700	7	1020	28.5
800	9	1120	30.5
900	9	1220	33.1
1000	11	1320	35.2
1100	11	1420	37.6
1200	11	1520	39.8

### ■ 悬臂-负载曲线

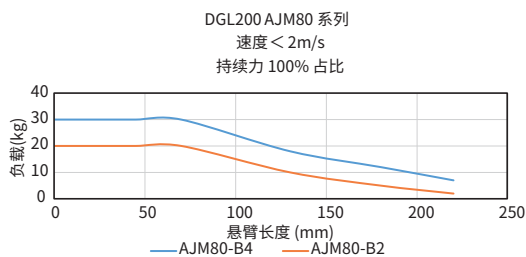

### ■ 力-速度曲线

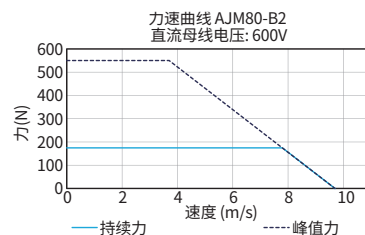
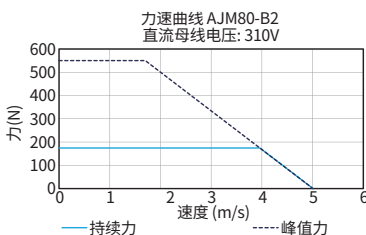

## ■ DGL200-AJM80-B4 尺寸图

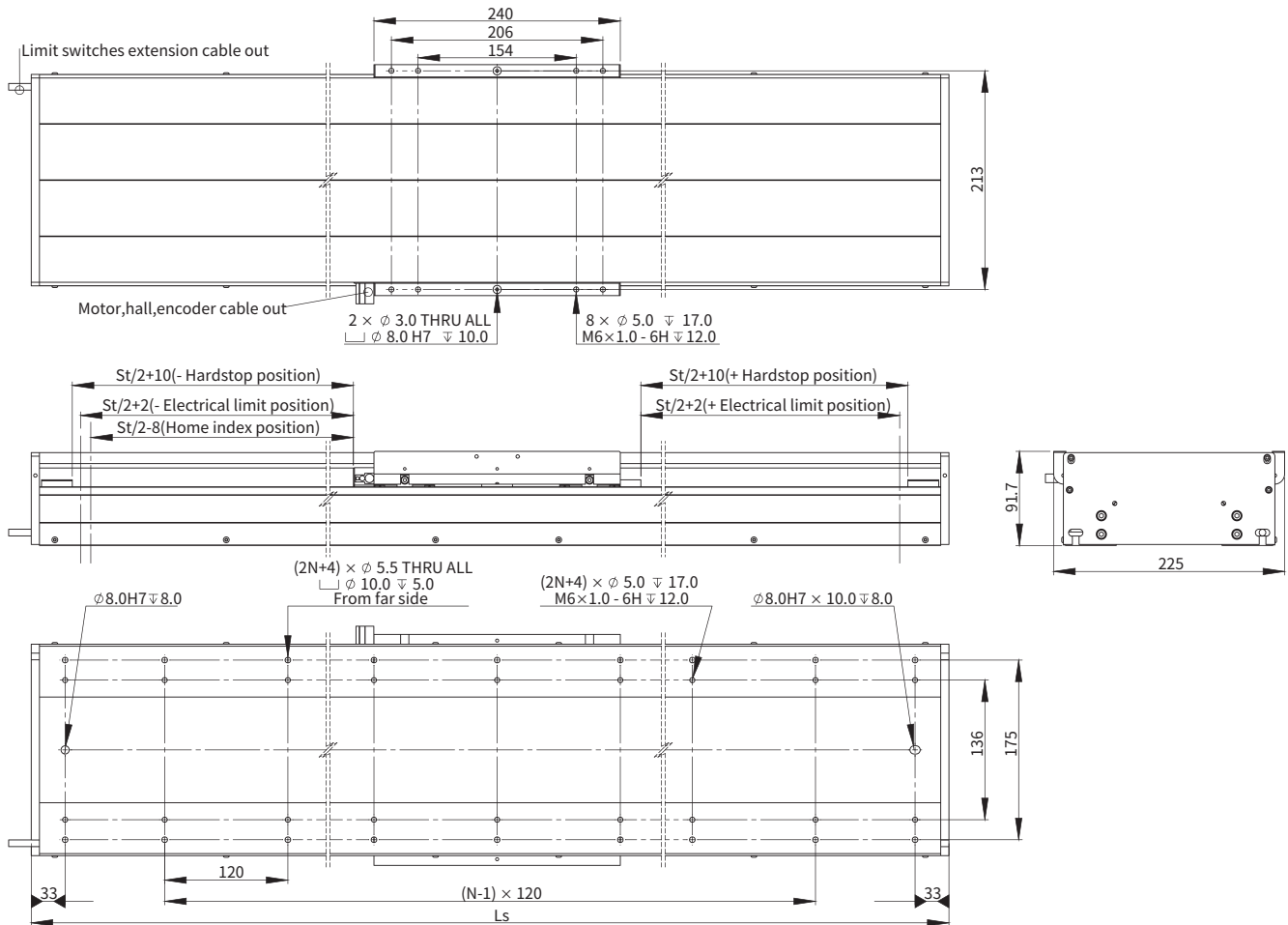

有效行程 (mm)	N	模组长度Ls (mm)	模组质量 (kg)
100	3	480	17.8
200	5	580	20.1
300	5	680	22.4
400	5	780	24.8
500	7	880	26.8
600	7	980	29.4
700	9	1080	31.5
800	9	1180	33.8
900	9	1280	36.1
1000	11	1380	38.5
1100	11	1480	40.7
1200	13	1580	43.1

## ■ 悬臂-负载曲线

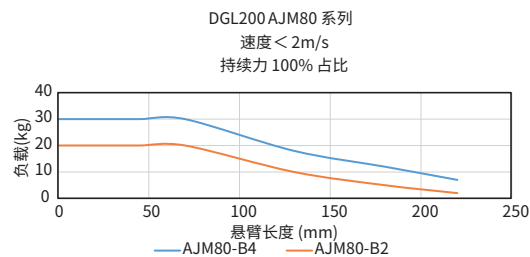

## ■ 力-速度曲线

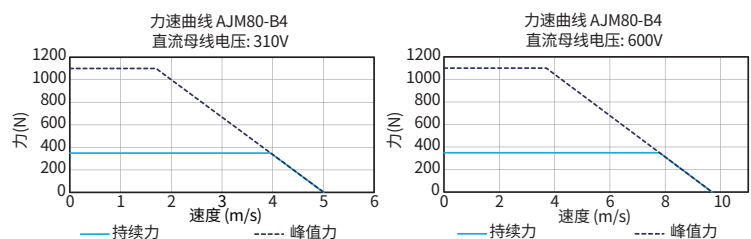

产品介绍

选型要素

常见问题

龙门平台的运动控制介绍

直线模组

堆叠平台

龙门平台

音圈模组

微动平台

拾放驱动器

圆晶平台

Akribis Systems



## DGL200 无铁芯系列

### ■ DGL200-AUM4-S2 尺寸图

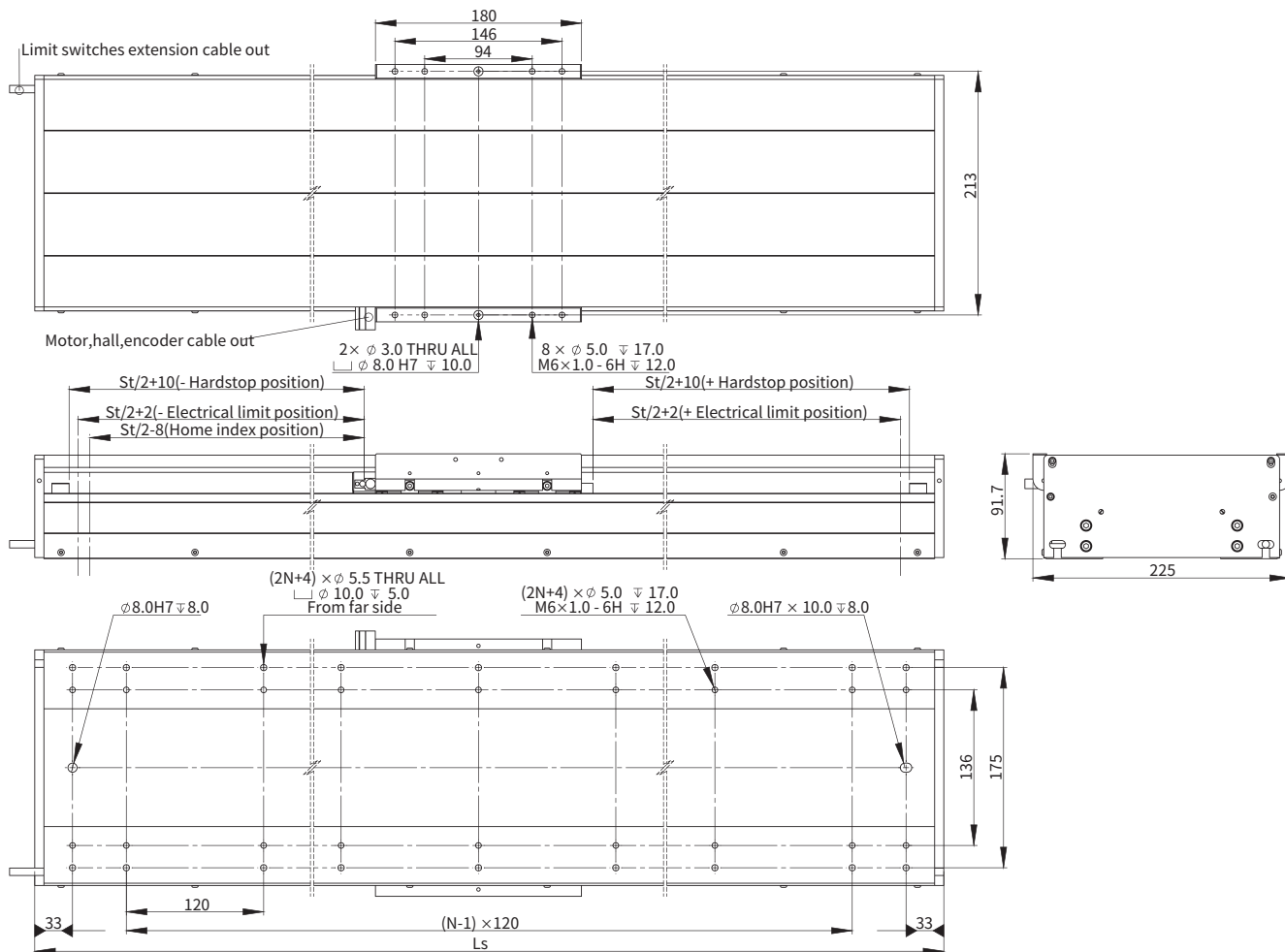

有效行程 (mm)	N	模组长度Ls (mm)	模组质量 (kg)
100	3	380	14.6
200	3	480	18.0
300	5	580	20.4
400	5	680	23.8
500	5	780	27.2
600	7	880	29.6
700	7	980	33.0
800	9	1080	36.4
900	9	1180	38.9
1000	9	1280	42.2
1100	11	1380	45.6
1200	11	1480	48.1

### ■ 悬臂-负载曲线

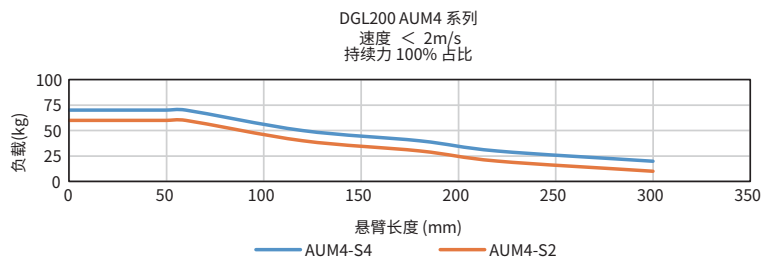

### ■ 力-速度曲线

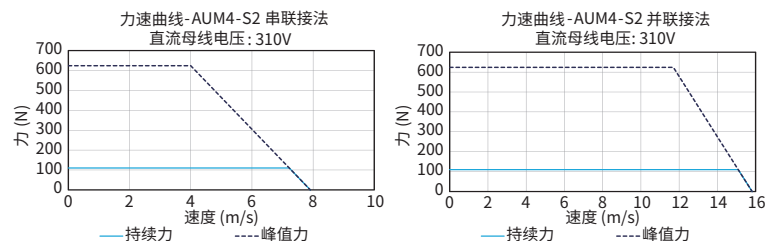

产品介绍

选型要素

常见问题

龙门平台的运动控制介绍

直线模组

堆叠平台

龙门平台

音圈模组

微动平台

拾放驱动器

圆晶平台

## ■ DGL200-AUM4-S4 尺寸图

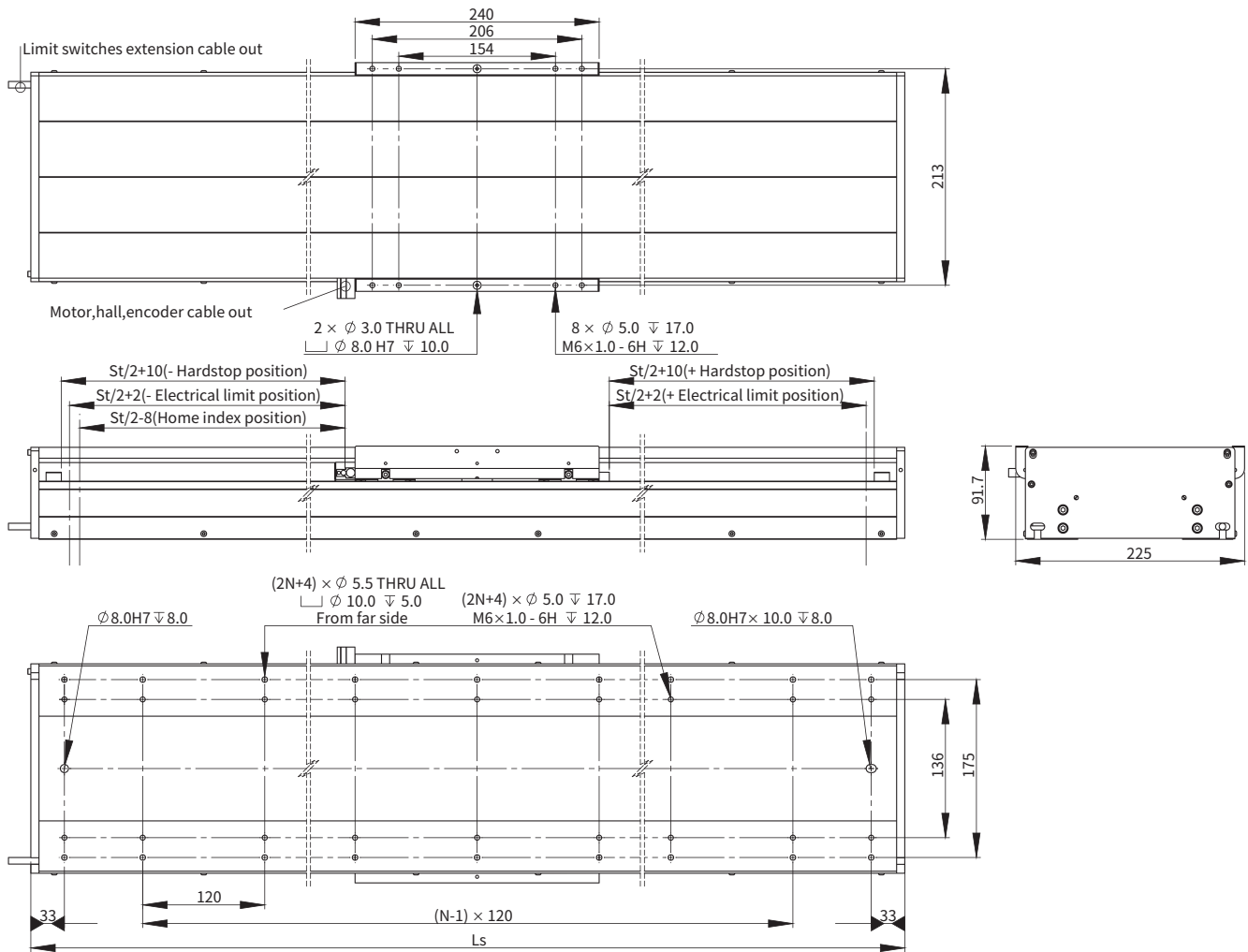

有效行程 (mm)	N	模组长度 $L_s$ (mm)	模组质量 (kg)
100	3	440	17.6
200	3	540	21.0
300	5	640	23.5
400	5	740	26.9
500	7	840	30.2
600	7	940	32.7
700	7	1040	36.1
800	9	1140	39.4
900	9	1240	41.9
1000	11	1340	45.2
1100	11	1440	48.6
1200	13	1540	51.1

## ■ 悬臂-负载曲线

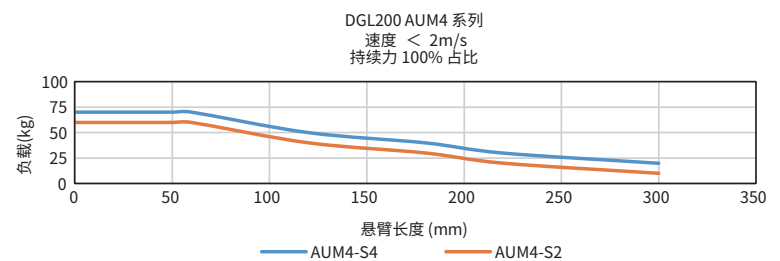

## ■ 力-速度曲线

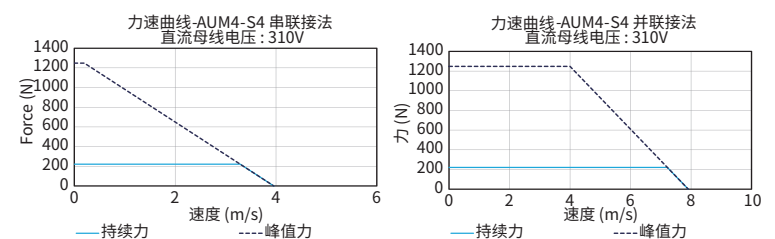

产品介绍

选型要素

常见问题

龙门平台的运动控制介绍

直线模组

堆叠平台

龙门平台

音圈模组

微动平台

拾放引动器

圆晶平台

Akribis Systems

## 订购规则 (OPN)

### ■ DGL200 (有铁芯)

**DGL200-S01-J30A731-A2**

型号:

DGL200

接头:

1: 飞线  
2: DSUB

线长:

A: 0.5m  
B: 3.0m

盖板:

S: 标准 (本色氧化)  
T: 标准 (黑色氧化)

栅尺:

1: 钢带, 11ppm/K

有效行程:<sup>①</sup>

01: 100mm  
02: 200mm  
03: 300mm  
04: 400mm  
05: 500mm  
06: 600mm  
07: 700mm  
08: 800mm  
09: 900mm  
10: 1000mm  
11: 1100mm  
12: 1200mm

编码器:

A73: ABA50E EnDat2.2 (0.05μm)  
A71: ABA50M Mitsubishi (0.05μm)  
R3H: Q101 (0.1μm)  
ABH: ABI51X (0.1μm)

电机:

J30: AJM80-B2-J (峰值推力: 550.2N)  
J31: AJM80-B2-K (峰值推力: 550.2N)  
J32: AJM80-B4-J (峰值推力: 1100.4N)  
J33: AJM80-B4-K (峰值推力: 1100.4N)

### ■ DGL200 (无铁芯)

**DGL200-S01-U42A731-A2**

型号:

DGL200

接头:

1: 飞线  
2: DSUB

线长:

A: 0.5m  
B: 3.0m

盖板:

S: 标准 (本色氧化)  
T: 标准 (黑色氧化)

栅尺:

1: 钢带, 11ppm/K

有效行程:<sup>①</sup>

01: 100mm  
02: 200mm  
03: 300mm  
04: 400mm  
05: 500mm  
06: 600mm  
07: 700mm  
08: 800mm  
09: 900mm  
10: 1000mm  
11: 1100mm  
12: 1200mm

编码器:

A73: ABA50E EnDat2.2 (0.05μm)  
A71: ABA50M Mitsubishi (0.05μm)  
R3H: Q101 (0.1μm)  
ABH: ABI51X (0.1μm)

电机:

U42: AUM4-S-S2-J (峰值推力: 624.0N)  
U43: AUM4-S-S2-K (峰值推力: 624.0N)  
U50: AUM4-S-S4-J (峰值推力: 1248.0N)  
U51: AUM4-S-S4-K (峰值推力: 1248.0N)

注:

① 标准行程递增100mm。如需其他选项, 请联系我们的销售工程师 (cust-service@akribis-sys.cn)。

## DGL260 有铁芯 &amp; 无铁芯系列

		DGL260 有铁芯系列		DGL260 无铁芯系列	
电机参数	单位	数值			
电机型号	-	AJM100-B2	AJM100-B4	AUM5-S2	AUM5-S4
持续推力	N	223.4	446.8	197.0	393.0
峰值推力	N	704.5	1409.1	1415.0	2830.0
力常数 ±10%	N/Arms	97.1	97.1	78.6	157.2
反电势常数 ±10%	Vpeak/(m/s)	79.3	79.3	64.2	128.4
机械参数	单位	数值			
有效行程	mm	100-1200	100-1200	100-1200	100-1200
分辨率	μm	0.05/0.1			
重复定位精度	μm	±2/±1			
水平直线度	μm/mm	2/100	2/100	2/100	2/100
垂直直线度	μm/mm	4/100	4/100	4/100	4/100
空载运动质量	kg	4.2	0.1	6.6	9.9
额定负载	kg	20	30	120	140
最大容许静态侧倾力矩	Nm	350	350	350	350
最大容许静态俯仰力矩	Nm	145	218	218	310
最大容许静态横摆力矩	Nm	145	218	218	310

注:

- 所有测量数据基于模组安装在5μm大理石台面上。
- 测量数据基于雅科贝思测量标准。
- 以上所有参数为标准值, 联系雅科贝思获取特殊需求 (cust-service@akribis-sys.cn)。

产品介绍

选型要素

常见问题

龙门平台的运动控制介绍

直线模组

堆叠平台

龙门平台

音圈模组

微动平台

拾放引动器

圆晶平台

## DGL260 有铁芯系列

### ■ DGL260-AJM100-B2 尺寸图

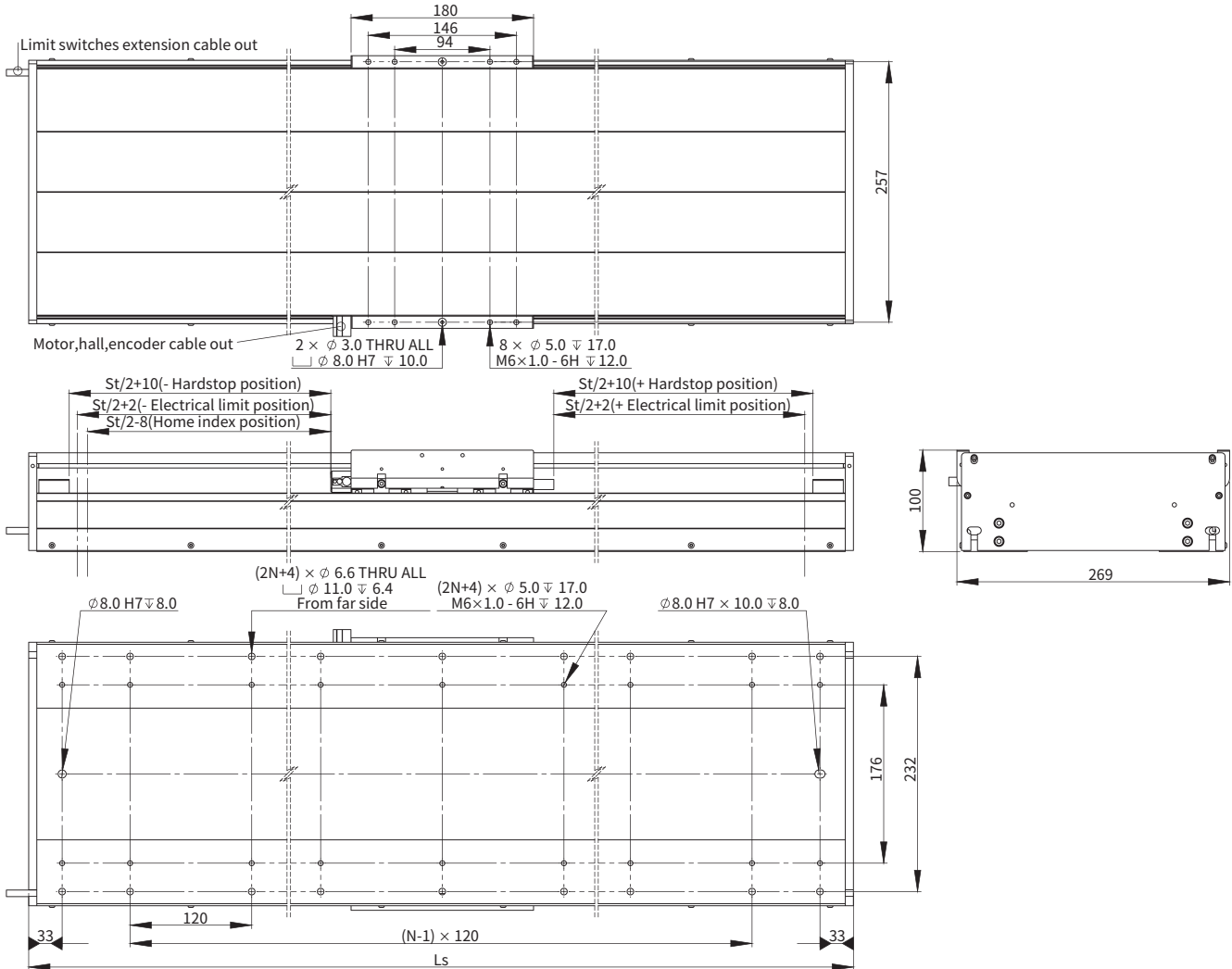

有效行程 (mm)	N	模组长度Ls (mm)	模组质量 (kg)
100	3	420	19.7
200	3	520	22.8
300	5	620	26.1
400	5	720	29.2
500	7	820	32.5
600	7	920	35.7
700	7	1020	39.1
800	9	1120	42.0
900	9	1220	45.5
1000	11	1320	48.5
1100	11	1420	51.9
1200	11	1520	55.0

### ■ 悬臂-负载曲线

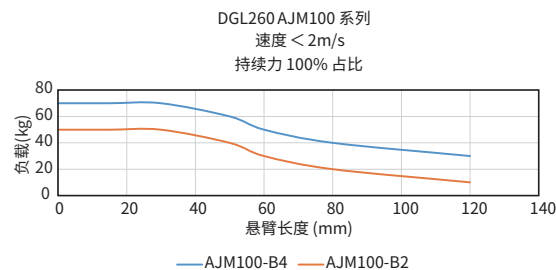

### ■ 力-速度曲线

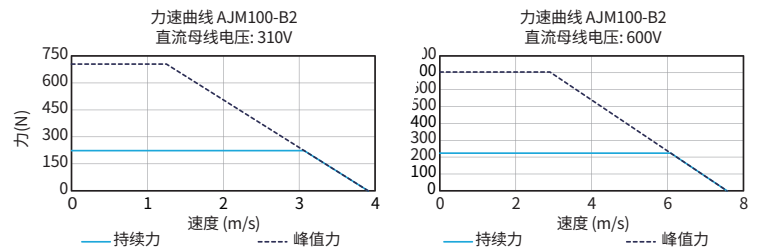

产品介绍

选型要素

常见问题

龙门平台的运动控制介绍

直线模组

堆叠平台

龙门平台

音圈模组

微动平台

拾放驱动器

圆晶平台

Akribis Systems

## ■ DGL260-AJM100-B4 尺寸图

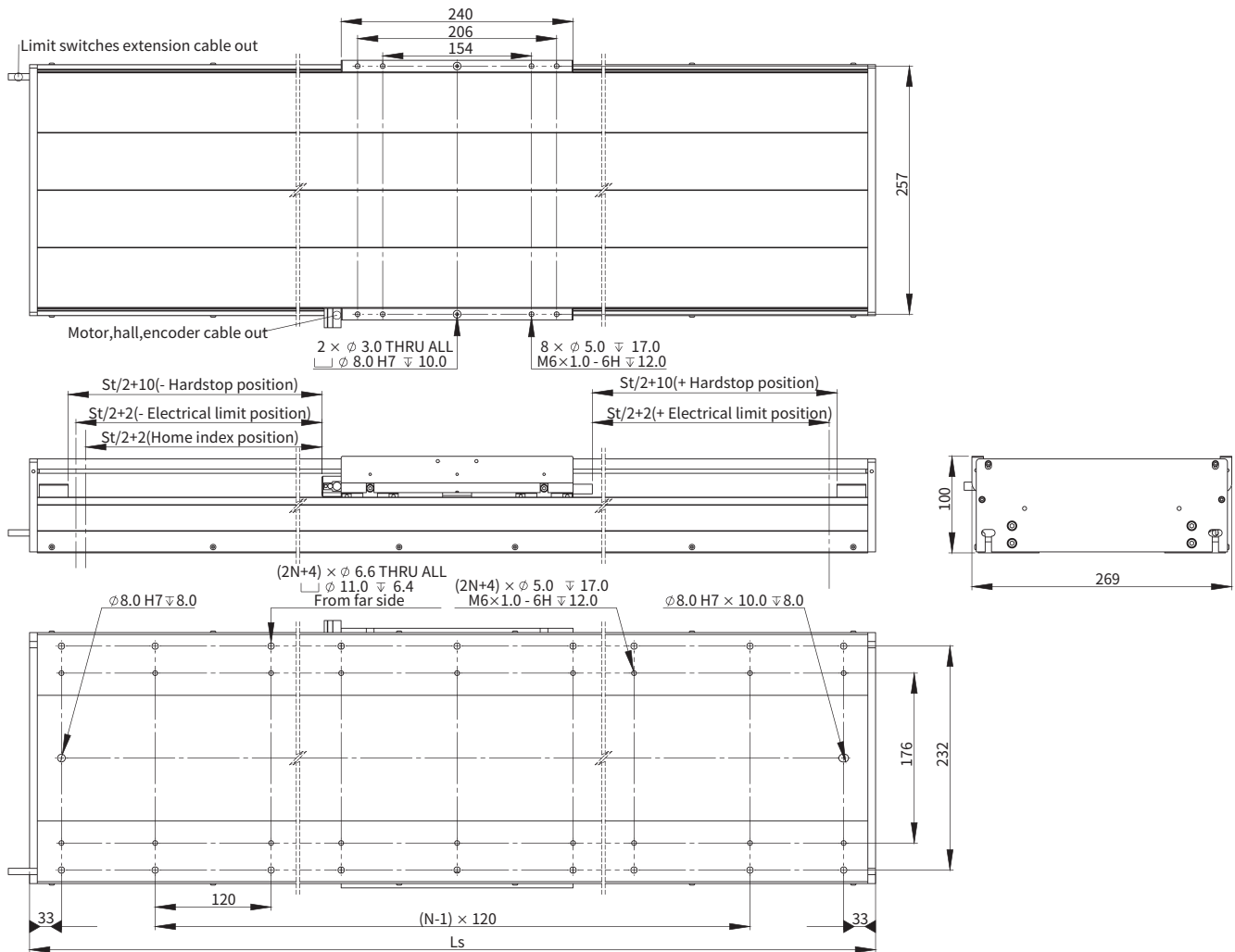

有效行程 (mm)	N	模组长度 $L_s$ (mm)	模组质量 (kg)
100	3	480	23.8
200	5	580	27.3
300	5	680	30.2
400	5	780	33.6
500	7	880	36.7
600	7	980	40.1
700	9	1080	43.2
800	9	1180	46.5
900	9	1280	49.6
1000	11	1380	53.0
1100	11	1480	56.1
1200	13	1580	59.4

## ■ 悬臂-负载曲线

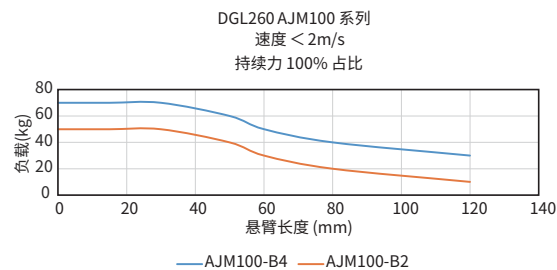

## ■ 力-速度曲线

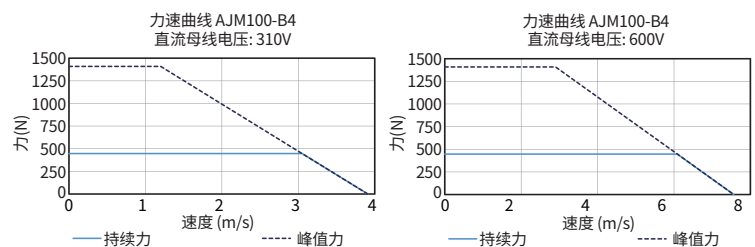

产品介绍

选型要素

常见问题

龙门平台的运动控制介绍

直线模组

堆叠平台

龙门平台

音圈模组

微动平台

拾放引动器

圆晶平台

Akribis Systems

## DGL260 无铁芯系列

### ■ DGL260-AUM5-S2 尺寸图

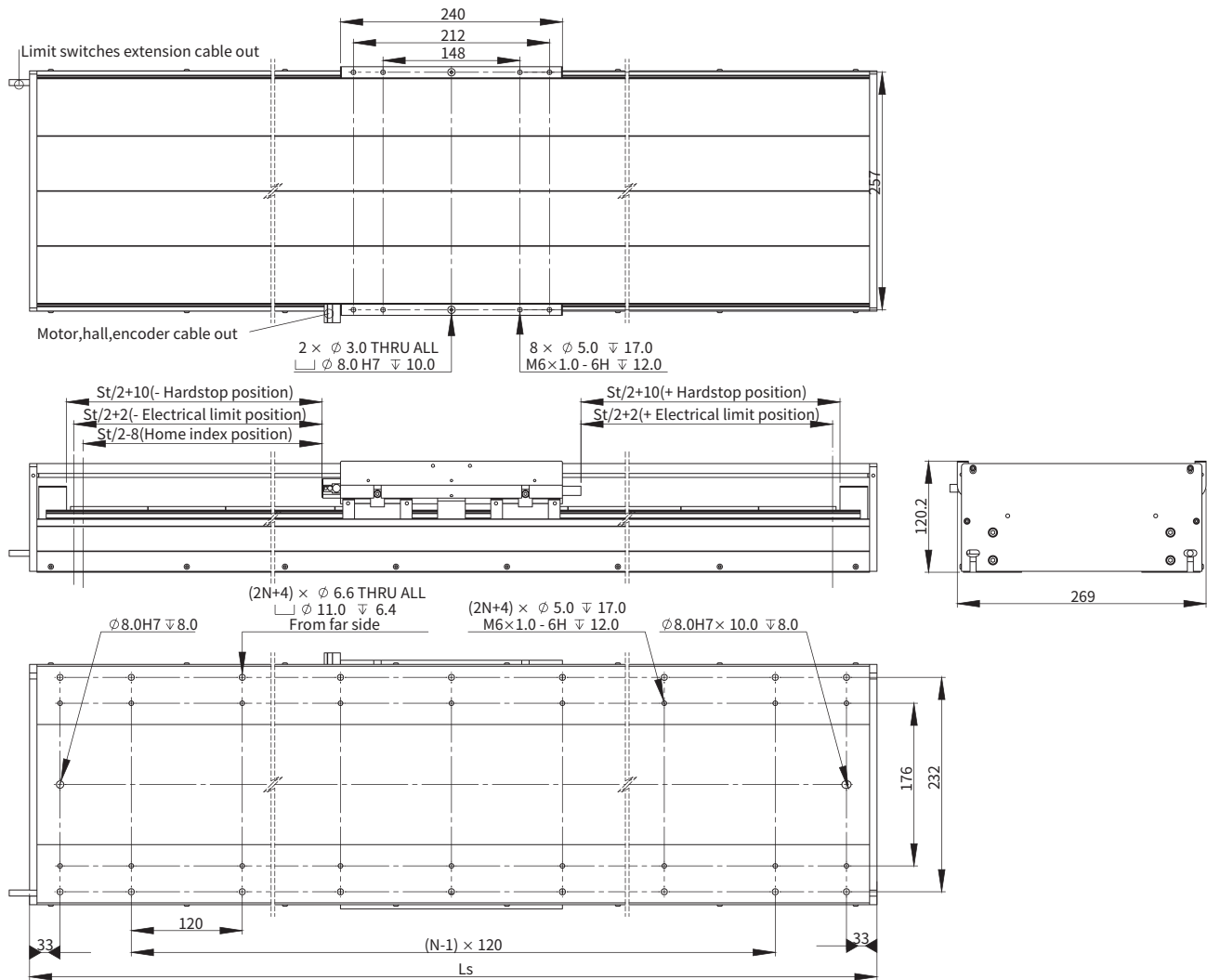

有效行程 (mm)	N	模组长度Ls (mm)	模组质量 (kg)
100	3	480	30.4
200	5	580	35.3
300	5	680	42.3
400	5	780	47.2
500	7	880	52.0
600	7	980	56.8
700	9	1080	61.7
800	9	1180	68.8
900	9	1280	73.6
1000	11	1380	78.5
1100	11	1480	83.3
1200	13	1580	88.2

### ■ 悬臂-负载曲线

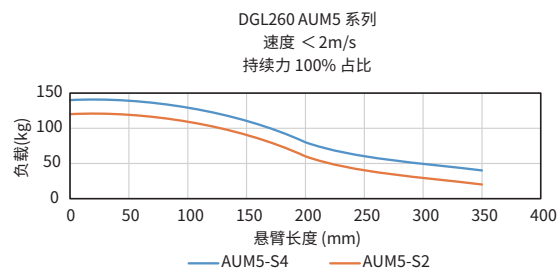

### ■ 力-速度曲线

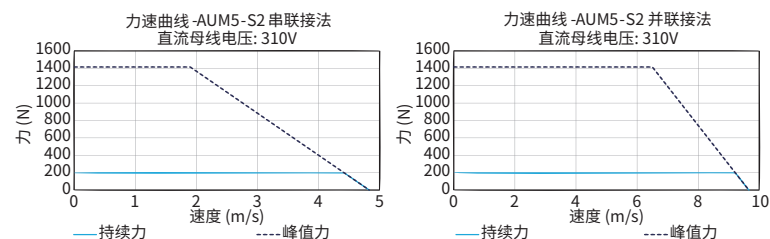

产品介绍

选型要素

常见问题

龙门平台的运动控制介绍

直线模组

堆叠平台

龙门平台

音圈模组

微动平台

拾放驱动器

圆晶平台

Akribis Systems

## ■ DGL260-AUM5-S4 尺寸图

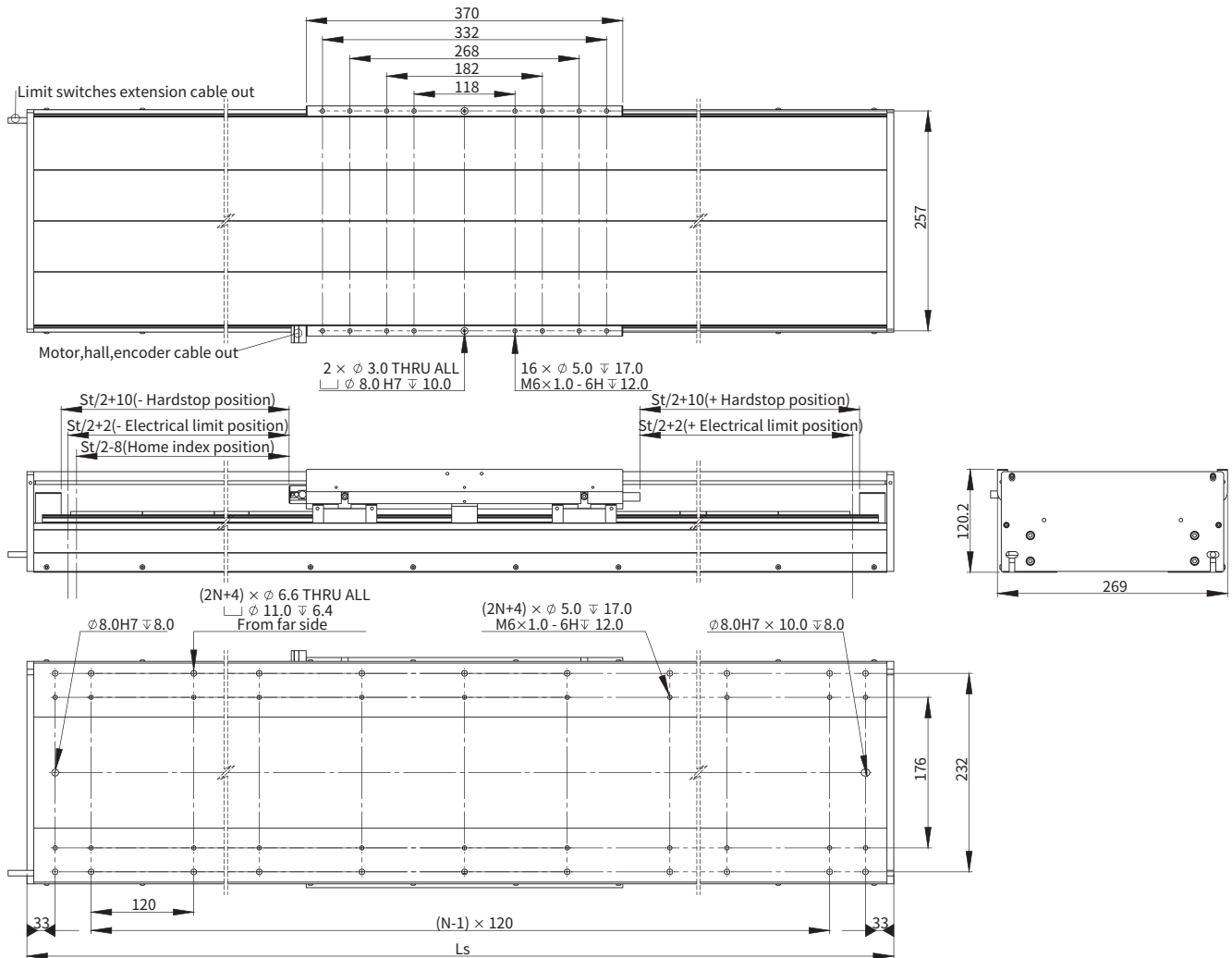

有效行程 (mm)	N	模组长度Ls (mm)	模组质量 (kg)
100	5	610	41.5
200	5	710	46.3
300	5	810	51.3
400	7	910	56.1
500	7	1010	63.2
600	9	1110	68.0
700	9	1210	72.9
800	11	1310	77.8
900	11	1410	84.7
1000	11	1510	89.6
1100	13	1610	94.4
1200	13	1710	99.3

## ■ 悬臂-负载曲线

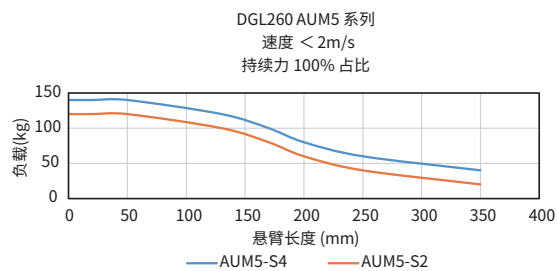

## ■ 力-速度曲线

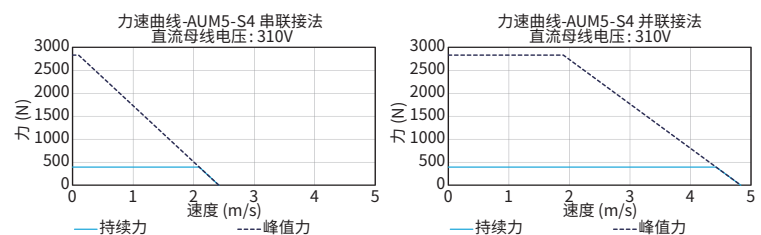

产品介绍

选型要素

常见问题

龙门平台的运动控制介绍

直线模组

堆叠平台

龙门平台

音圈模组

微动平台

拾放驱动器

圆晶平台

Akribis Systems



## 订购规则 (OPN)

### ■ DGL260 (有铁芯)

**DGL260-S01-J45A731-A2**

型号:

DGL260

盖板:

S:标准 (本色氧化)

T:标准 (黑色氧化)

有效行程:<sup>①</sup>

01:100mm  
02:200mm  
03:300mm  
04:400mm  
05:500mm  
06:600mm  
07:700mm  
08:800mm  
09:900mm  
10:1000mm  
11:1100mm  
12:1200mm

接头:

1:飞线  
2:DSUB

线长:

A:0.5m  
B:3.0m

栅尺:

1:钢带, 11ppm/K

编码器:

A73:ABA50E EnDat2.2 (0.05μm)  
A71:ABA50M Mitsubishi (0.05μm)  
R3H:Q101 (0.1μm)  
ABH:ABI51X (0.1μm)

电机:

J45:AJM100-B2-J (峰值推力:704.5N)  
J46:AJM100-B2-K (峰值推力:704.5N)  
J47:AJM100-B4-J (峰值推力:1409.1N)  
J48:AJM100-B4-K (峰值推力:1409.1N)

### ■ DGL260 (无铁芯)

**DGL260-S01-U72A731-A2**

型号:

DGL260

盖板:

S:标准 (本色氧化)

T:标准 (黑色氧化)

有效行程:<sup>①</sup>

01:100mm  
02:200mm  
03:300mm  
04:400mm  
05:500mm  
06:600mm  
07:700mm  
08:800mm  
09:900mm  
10:1000mm  
11:1100mm  
12:1200mm

接头:

1:飞线  
2:DSUB

线长:

A:0.5m  
B:3.0m

栅尺:

1:钢带, 11ppm/K

编码器:

A73:ABA50E EnDat2.2 (0.05μm)  
A71:ABA50M Mitsubishi (0.05μm)  
R3H:Q101 (0.1μm)  
ABH:ABI51X (0.1μm)

电机:

U72:AUM5-S-S2-J (峰值推力:1415.0N)  
U73:AUM5-S-S2-K (峰值推力:1415.0N)  
U80:AUM5-S-S4-J (峰值推力:2830.0N)  
U81:AUM5-S-S4-K (峰值推力:2830.0N)

注:

① 标准行程递增100mm。如需其他选项, 请联系我们的销售工程师 (cust-service@akribis-sys.cn)。

## XYT堆叠

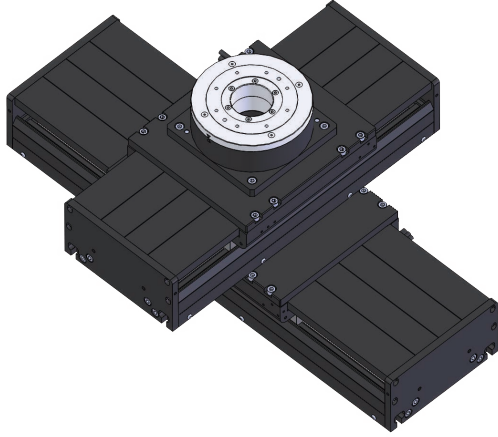

## XY堆叠

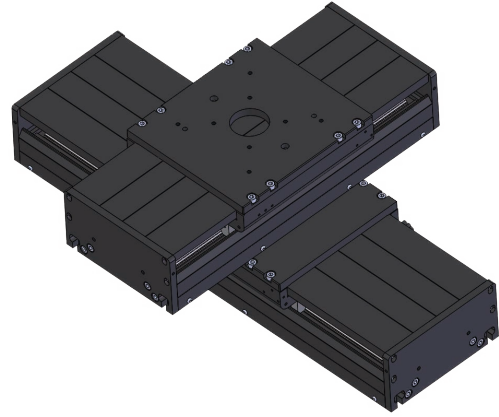

## 定龙门

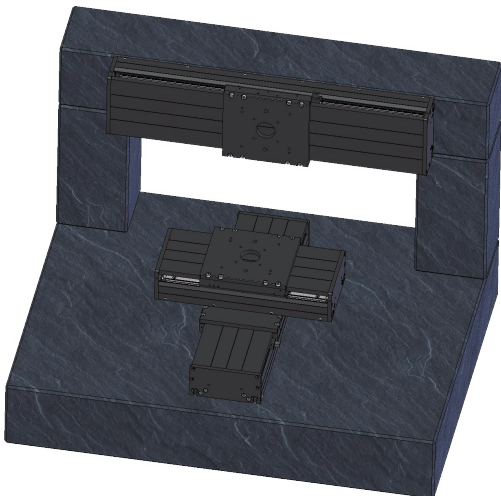

产品介绍

选型要素

常见问题

龙门平台的运动控制介绍

直线模组

堆叠平台

龙门平台

音圈模组

微动平台

拾放引动器

圆晶平台